

# LOGITECH ZONE WIRELESS

Setup Guide  
Guide d'installation



logitech®

## CONTENTS

English . . . . .3

Français . . . . . 10

Español . . . . . 17

Português . . . . . 24

# LOGITECH ZONE WIRELESS

## Setup Guide

### KNOW YOUR PRODUCT

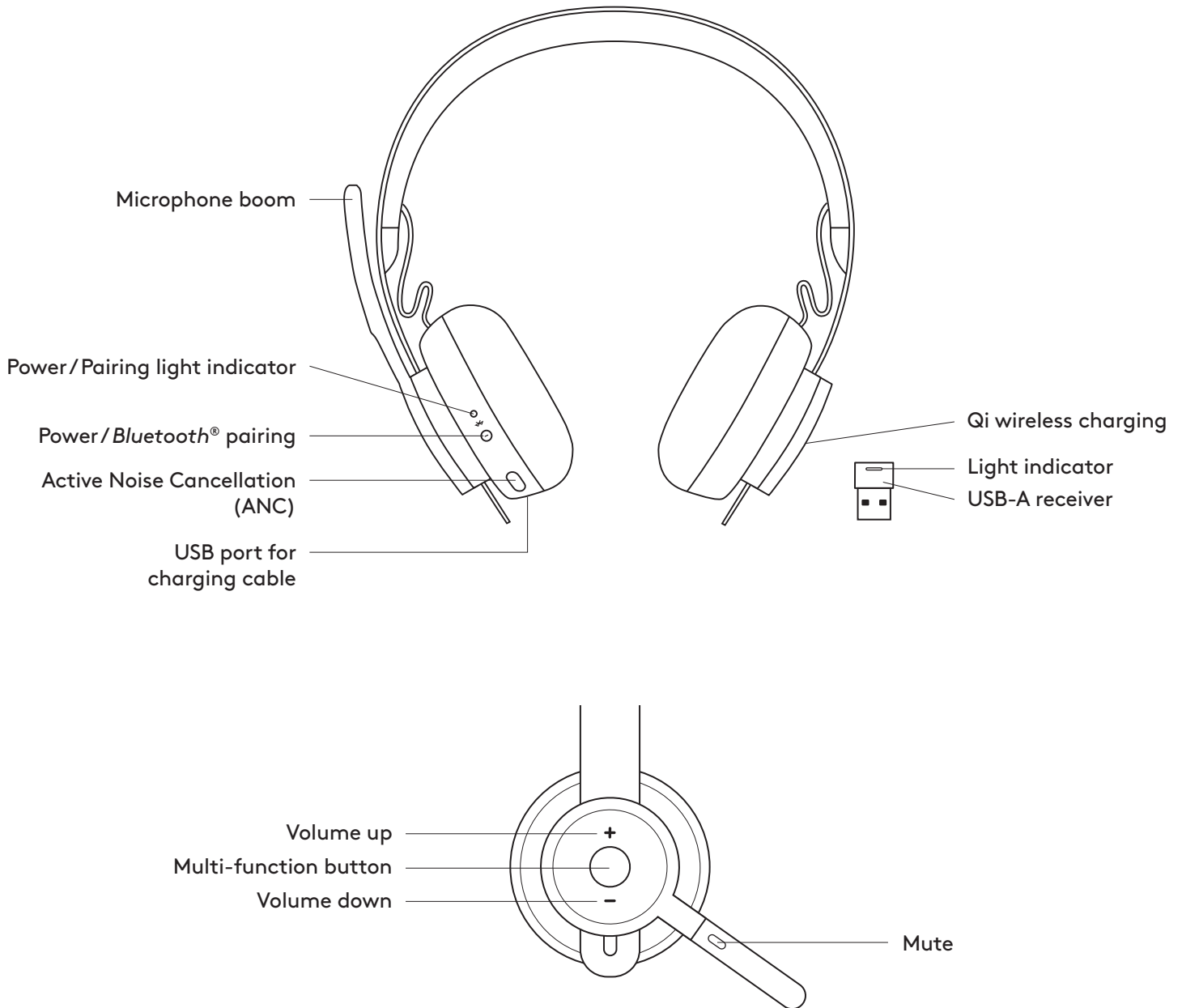

## WHAT'S IN THE BOX

1. Headset
2. USB-A receiver
3. USB-A charging cable
4. Travel bag
5. User documentation

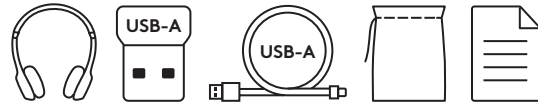

## LOGI TUNE APP

Download Logi Tune App from the Apple App Store® or Google Play™.

1. **Headset controls:** Mute or unmute your headset and control noise cancellation with one touch.
2. **Wireless updates:** Get notified when there is an update of the latest features.
3. **Device status:** Know your active devices connected to your headset and streaming.
4. **Settings:** Control your headset languages and adjust when headset goes to auto sleep.
5. **Status notifications:** Mute status, battery level and charging notifications.
6. **Immersion adjustments:** Sidetone settings to hear your own voice at the right volume and EQ presets to adjust or customize.

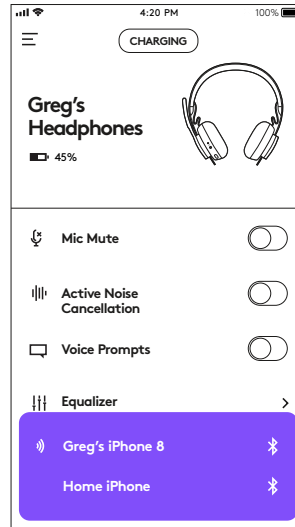

## POWER ON/OFF

1. Press power button for 1 second.
2. Once powered on, light indicator turns white. If no device is connected, it will flash white slowly.

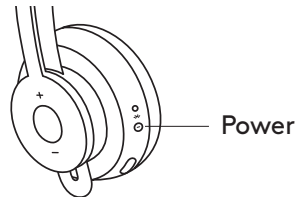

## PAIRING VIA BLUETOOTH®

1. Press power button for 2 seconds. Light indicator will flash white rapidly.
2. Open Bluetooth® settings on your device.
3. Select *Zone Wireless* in discoverable devices.
4. Once successfully paired, light indicator will turn solid white.

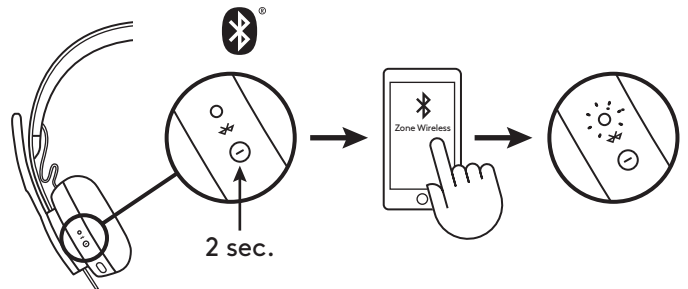

## PAIRING VIA USB RECEIVER

1. Insert the receiver into the computer USB-A port.
2. Once successfully paired, light indicator on receiver will remain solid white. Light indicator on headset will turn solid white.

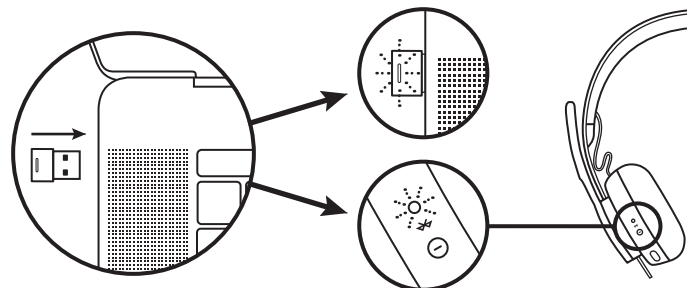

## ADJUSTING HEADSET

1. Adjust headset by sliding earcups up and down the headband.
2. It may be easier to adjust the headset on your head. Move the earcups up and down the headband until they sit comfortably on your ears.

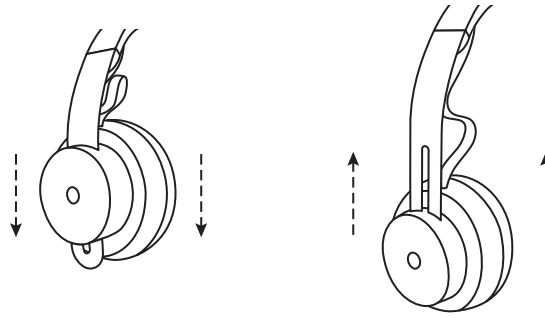

## ADJUSTING THE MICROPHONE BOOM

1. Microphone boom rotates 270 degrees. Wear it on either left or right side. Audio channel will switch automatically, depending on the direction you are wearing the microphone.
2. Flexible microphone boom — adjust boom location to capture voice better.

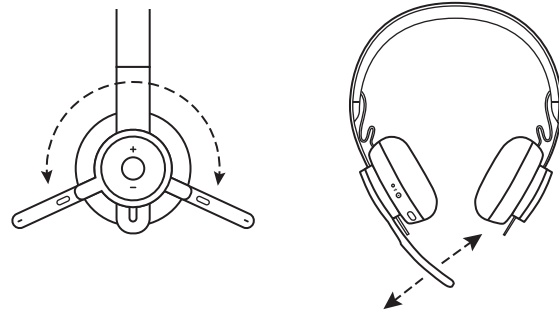

## HEADSET CONTROLS

	Usage	Button	Behavior
<b>Call</b>	Answer / End	Multi-function	Press once
	Reject	Multi-function	2 second press
<b>Music*</b>	Play / Pause	Multi-function	Press twice
	Track forward	Multi-function and "+"	1 second press
	Track backward	Multi-function and "-"	1 second press
<b>Headset status</b>	Check connectivity and battery life	"+" and "-"	1 second press
<b>Voice assistant (Siri, Google Assistant)</b>		Multi-function	2 second press

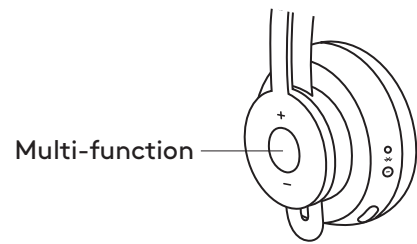

\* Functionality depends on types of application. Music controls may not be functional with web-based applications. When two devices are connected, connection via Bluetooth will be prioritized over dongle.

\* Tip: Headset Sidetone and Music EQ controls available on Logi Tune app.

## MUTE

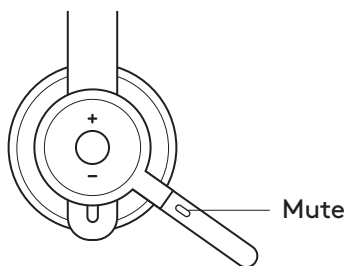

Move mic boom up to mute

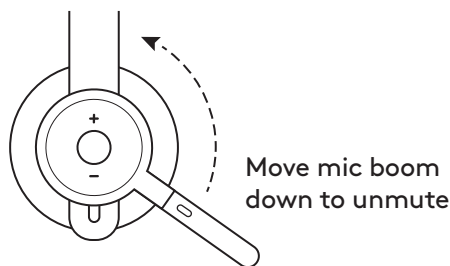

Voice notifications indicate when the microphone is on/off mute



### ACTIVE NOISE CANCELLATION (ANC)

ANC blocks out the noise around you to help you concentrate on the task at hand.

1. Press the ANC button on the side of the earcup.
2. There will be voice notifications when turning ANC on and off. These can be turned off in the Logi Tune app.

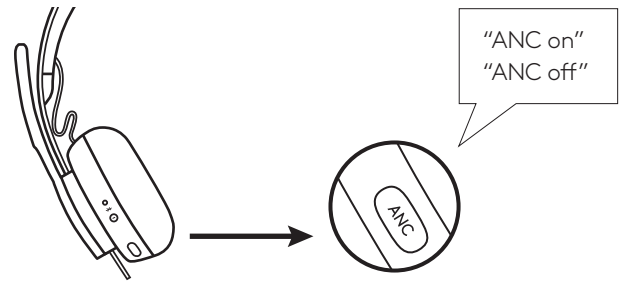

### HEADSET INDICATOR LIGHT

Light	Status
Solid WHITE	Powered on or fully charged
Breathing WHITE	Battery charging
Fast pulsing WHITE	Bluetooth® pairing mode
Slow pulsing WHITE	No paired device
Solid RED	Low battery
Fast pulsing RED	Bluetooth® pairing mode while low battery
Slow pulsing RED	No paired device while low battery

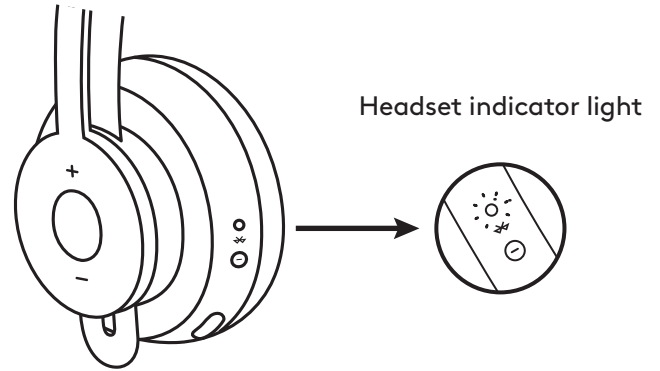

### RECEIVER INDICATOR LIGHT

Light	Status
Fast flashing WHITE	Pairing mode
Solid WHITE	Paired
Repeat flashing on and off in WHITE	Incoming call
Solid RED	Mute on

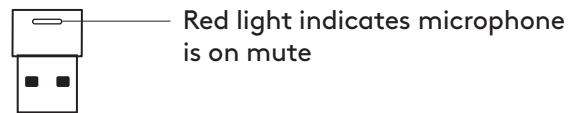

## CHARGING

Headset automatically powers off when left idle.  
Sleep timer can be changed in the Logi Tune App.

Headset indicator light will turn RED when battery is low.

### Charging via USB cable

1. Plug the micro USB cable end into the micro USB port on the bottom of the earcup.
2. Plug the USB-A end into the USB-A charging port on your computer or AC adapter.
3. Indicator light will be a breathing white light for charging.
4. Indicator light will be solid white when fully charged.
  - 2 hours will fully charge the battery.
  - 5 minutes will give you 1 hour of talk time.
5. Headset can be used with receiver and Bluetooth paired while charging.

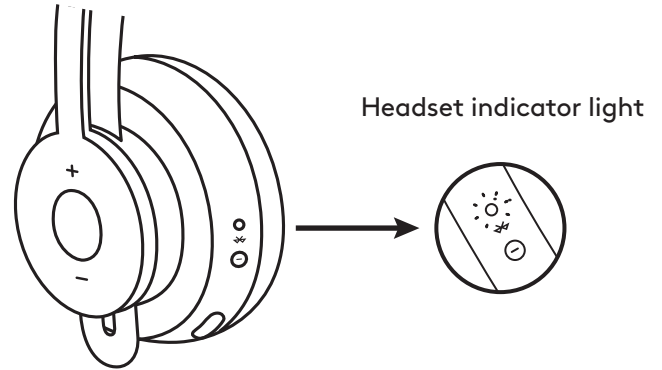

### Charging via Qi wireless charger

1. Fold headset with the wireless charging icon on the earcup to the outside.
2. Place earcup with wireless charging icon on top of any Qi wireless charging base.\*
3. Indicator light will be a breathing, white light when charging.
4. Indicator light will be solid white when fully charged.
  - 2 hours of charging fully charges the battery.

\* Qi wireless charging base is not included.

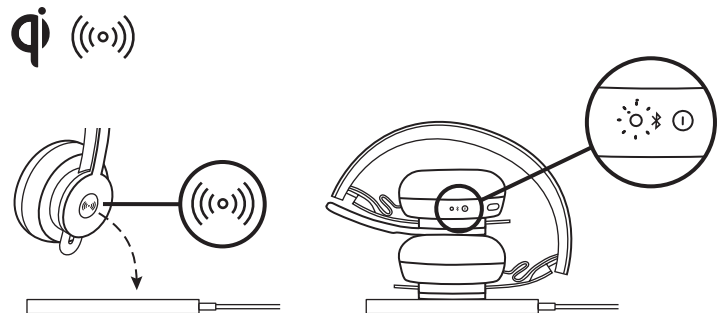

## LOGI TUNE APP

1. Download the Logi Tune app from the Apple App Store® or Google Play™ stores by searching for “Logi Tune”.



2. Review the product carousel to learn more about your headset and the app controls.
  - Press **GET STARTED** to enter Bluetooth® pairing mode.
3. To continue, follow instructions on the app.

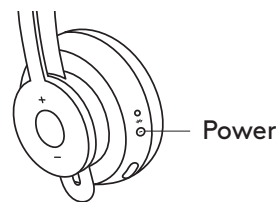

Nearby devices

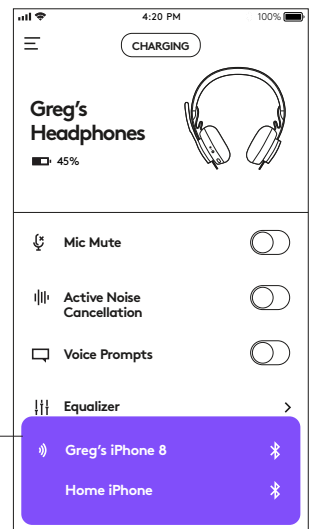

## NAVIGATE LOGI TUNE APP

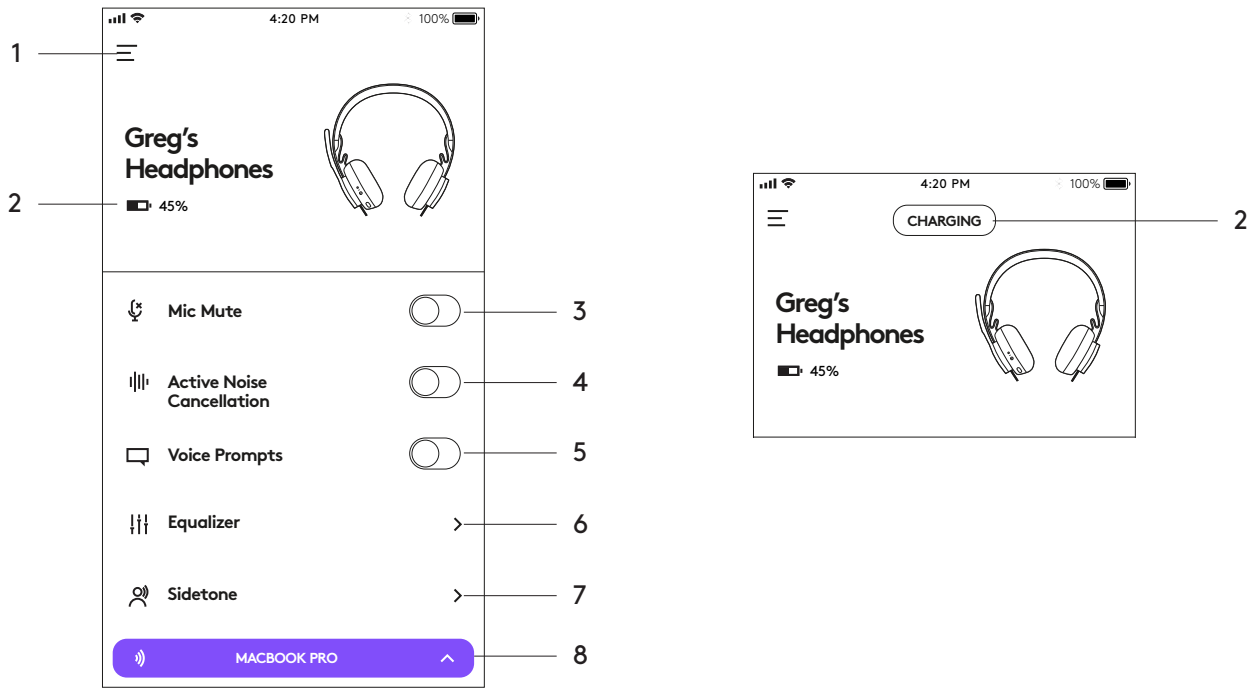

1. **Settings:** Control your headset languages and adjust when headset goes into sleep mode.
  - Sleep Settings: Adjust when your headset turns off/on.
  - Language Settings: Select your headset language.
2. **Status notifications:** Check battery level and charging notifications
3. **Mic mute:** Mute or unmute your microphone.
4. **Active Noise Cancellation:** Turn on/off active noise cancellation.
5. **Voice prompts:** Turn on/off voice notifications.
6. **Equalizer:** Move the faders up and down to create personal EQ settings. Name and save up to three personal EQ settings.
7. **Sidetone:** Increase or decrease the volume of your own voice.
8. **Device status:** Know your active devices connected to your headset and streaming.



## ADJUSTING SIDETONE

**Sidetone** lets you hear your own voice during conversations so you are aware of how loud you are talking. In the Logi Tune App, select the sidetone feature, and adjust the dial accordingly.

- A higher number means you hear more external sound.
- A lower number means you hear less external sound.

## AUTO SLEEP TIMER

By default, your headset will automatically power off when not in use for one hour. Adjust the sleep timer in the Logi Tune App.

## RESET YOUR HEADSET

To reset your headset back to its original state, power headset on, press and hold the ANC button and volume '-' button for 5 seconds. The headset is successfully reset when it powers off and indicator light turns off.

## UPDATE YOUR HEADSET

1. It is recommended to update both your headset and receiver. To do so, download the Logi Tune Desktop and follow the steps. Link found at [www.logitech.com/support/zonewirelessdownloads](http://www.logitech.com/support/zonewirelessdownloads)
2. To update only your headset, use the Logi Tune App. Go to 'About' and click **UPDATE**. You must be powered on and paired with your mobile device.

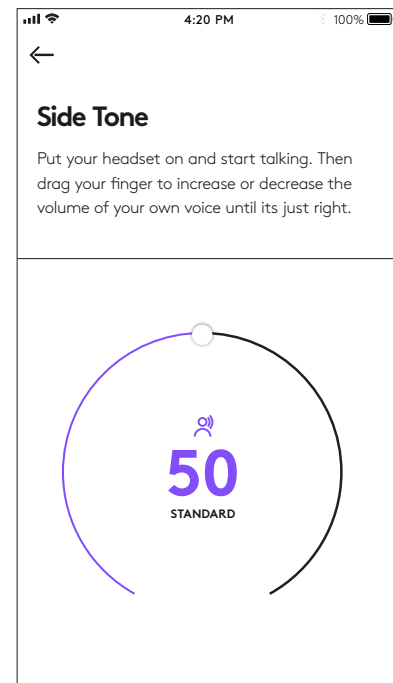

# LOGITECH ZONE WIRELESS

Guide d'installation

## PRÉSENTATION DU PRODUIT

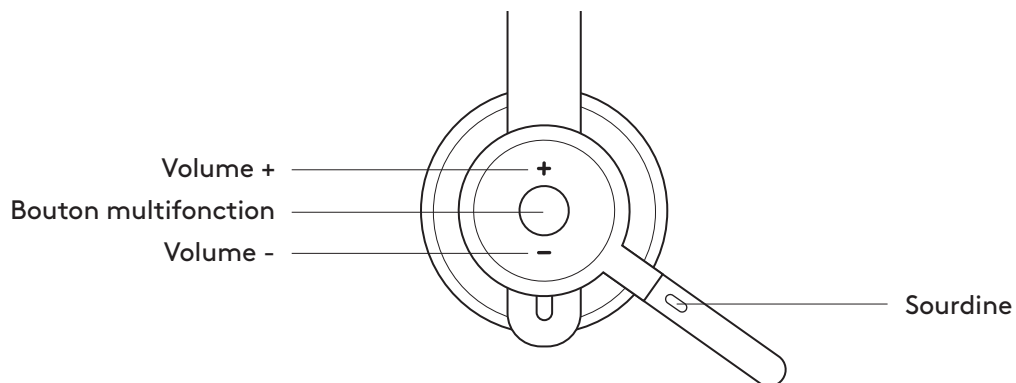
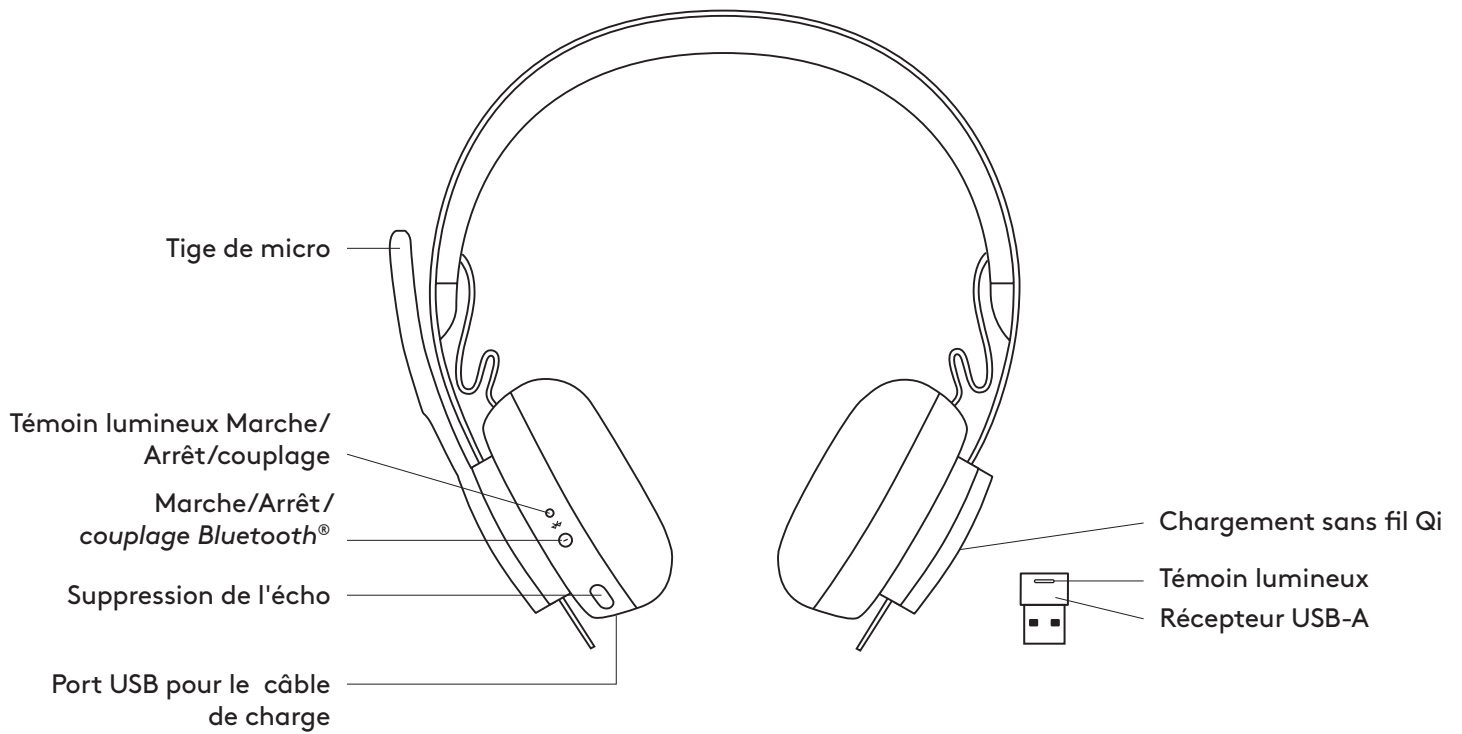

## CONTENU DU COFFRET

1. Casque
2. Récepteur USB-A
3. Câble de charge USB-A
4. Pochette de transport
5. Documentation utilisateur

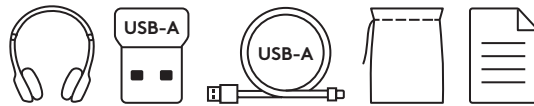

## APPLICATION LOGI TUNE

Téléchargez l'application Logi Tune sur l'Apple App Store® ou sur Google Play™.

1. **Commandes de casque:** Mettez votre casque en sourdine ou activez-le et contrôlez la suppression du bruit d'une simple pression.
2. **Mises à jour sans fil:** Recevez une notification lorsqu'une mise à jour des dernières fonctionnalités est disponible.
3. **État du dispositif:** Sachez quels dispositifs actifs sont connectés à votre casque et diffusent.
4. **Paramètres:** Contrôlez la langue de votre casque et réglez les paramètres de mise en veille automatique.
5. **Notifications d'état:** État de mise en sourdine, niveau de charge de la batterie et notifications de chargement.
6. **Réglages d'immersion:** Paramètres de tonalité pour entendre votre voix au bon volume et pré-réglages d'égaliseur à régler ou à personnaliser.

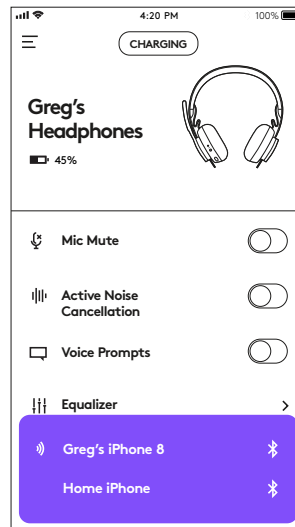

## MARCHE/ARRÊT

1. Maintenez le bouton Marche/Arrêt enfoncé pendant 1 seconde.
2. Une fois sous tension, le témoin lumineux devient blanc. Si aucun dispositif n'est connecté, il clignotera lentement en blanc.

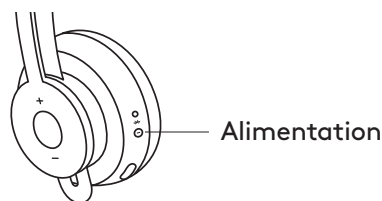

## COUPLAGE VIA BLUETOOTH®

1. Maintenez le bouton Marche/Arrêt enfoncé pendant 2 secondes. Le témoin indicateur clignotera rapidement en blanc.
2. Ouvrez les paramètres Bluetooth® sur votre dispositif.
3. Sélectionnez *Zone Wireless* dans les dispositifs détectables.
4. Une fois le dispositif couplé, le témoin lumineux passera au blanc continu.

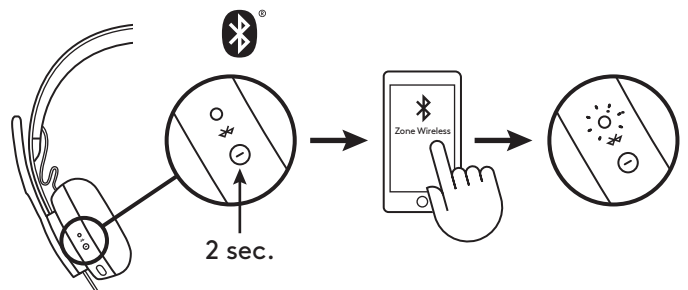

## COUPLAGE VIA RÉCEPTEUR USB

1. Insérez le récepteur dans le port USB-A de l'ordinateur.
2. Une fois le dispositif couplé, le témoin lumineux du récepteur passera au blanc continu. Le témoin lumineux du casque passera au blanc continu.

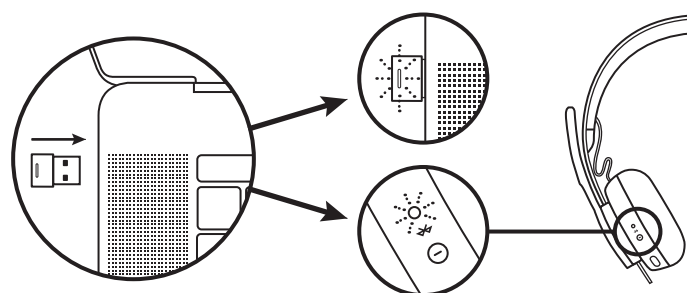

## AJUSTEMENT DU CASQUE

1. Ajustez le casque en faisant glisser les oreillettes vers le haut ou le bas du bandeau.
2. Il sera peut-être plus facile d'ajuster le casque sur votre tête. Déplacez les oreillettes vers le haut ou le bas du bandeau jusqu'à ce que le maintien sur vos oreilles soit confortable.

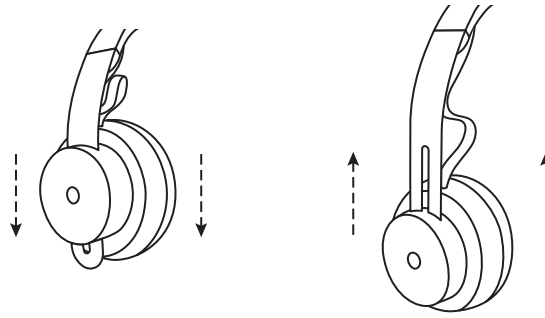

## AJUSTEMENT DE LA TIGE DU MICRO

1. La tige du micro pivote sur 270 degrés. Portez-la à gauche ou à droite. Le canal audio basculera automatiquement, selon la direction dans laquelle vous portez le micro.
2. Tige de micro flexible: ajustez la position de la tige pour mieux capturer votre voix.

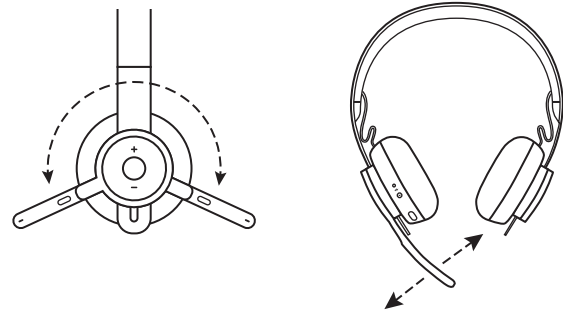

## COMMANDES DU CASQUE

	Utilisation	Bouton	Comportement
<b>Appel</b>	Prise/Fin	Multifonction	Appuyez une fois
	Rejet	Multifonction	Pression 2 sec
<b>Musique*</b>	Lecture/Pause	Multifonction	Appuyez deux fois
	Piste suivante	Multifonction et "+"	Pression 1 sec
	Piste précédente	Multifonction et "-"	Pression 1 sec
<b>État du casque</b>	Vérifier la connectivité et l'autonomie restante	"+" et "-"	Pression 1 sec
<b>Assistant vocal (Siri, Google Assistant)</b>		Multifonction	Pression 2 sec

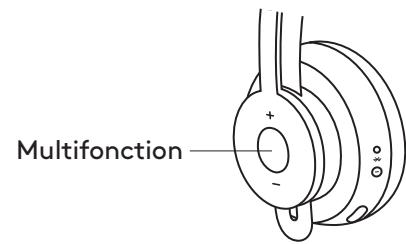

\*La fonctionnalité dépend des types d'applications. Les commandes musicales peuvent ne pas fonctionner avec les applications Web. Lorsque deux dispositifs sont connectés, la connexion Bluetooth aura la priorité par rapport au dongle.

\*Conseil: Les commandes Tonalité du casque et Égaliseur musical sont disponibles sur l'application Logi Tune.

## SOURDINE

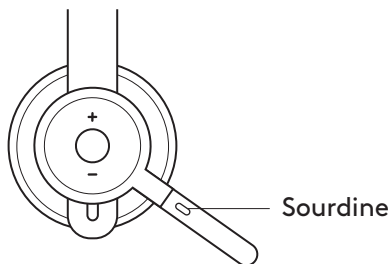

Déplacez la tige du micro vers le haut pour mettre en sourdine

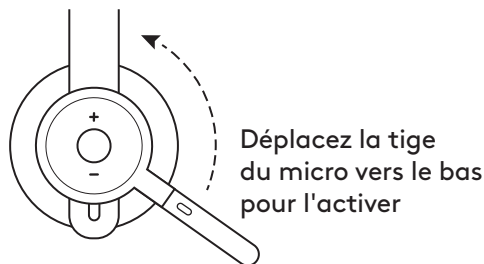

Déplacez la tige du micro vers le bas pour l'activer

Les notifications vocales indiquent lorsque le microphone est en sourdine/activé

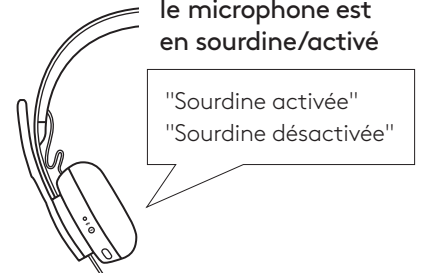

## SUPPRESSION DE BRUIT ACTIVE (ANC)

L'ANC bloque le bruit autour de vous pour vous aider à vous concentrer sur la tâche à accomplir.

1. Appuyez sur le bouton ANC situé sur le côté de l'oreillette.
2. Vous entendez des notifications vocales lorsque vous activez et désactivez l'ANC. Celles-ci peuvent être désactivées dans l'application Logi Tune.

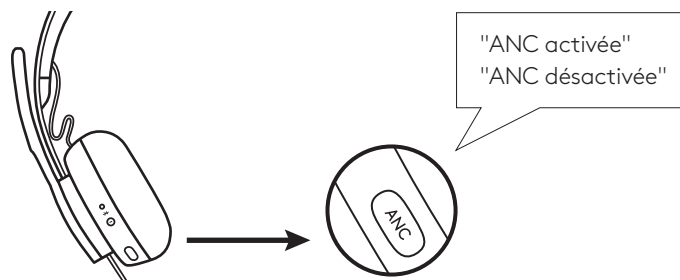

## TÉMOIN DU CASQUE

Témoin	État
Témoin BLANC en continu	Sous tension ou chargement complet
Témoin BLANC, pulsation	Charge de la batterie
Témoin BLANC clignotant rapidement	Mode de couplage <i>Bluetooth</i> ®
Témoin BLANC clignotant lentement	Aucun dispositif couplé
Témoin ROUGE en continu	Charge de la batterie faible
Témoin ROUGE clignotant rapidement	Mode de couplage <i>Bluetooth</i> ®, batterie faible
Témoin ROUGE clignotant lentement	Aucun dispositif couplé, batterie faible

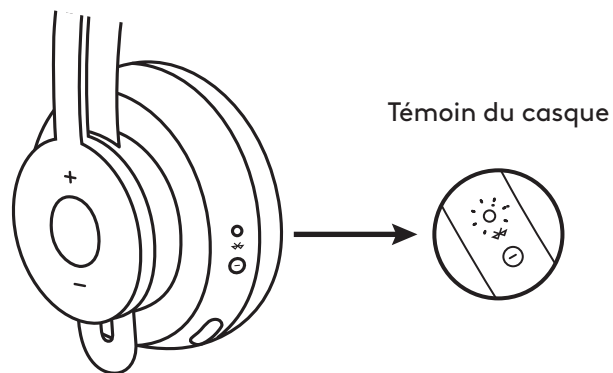

## TÉMOIN DU RÉCEPTEUR

Témoin	État
Témoin BLANC clignotant rapidement	Mode de couplage
Témoin BLANC en continu	Couplé
Témoin BLANC avec clignotement alternant	Appel entrant
Témoin ROUGE en continu	Sourdine activée

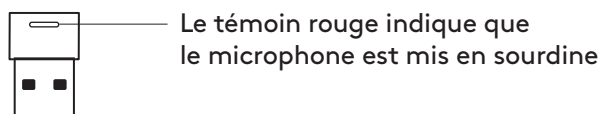

## CHARGEMENT

Le casque se met automatiquement hors tension lorsqu'il est inactif. Le minuteur de mise en veille peut être modifié dans l'application Logi Tune.

Le témoin lumineux du casque passera au ROUGE lorsque la batterie est faible.

### Chargement via un câble USB

1. Branchez l'extrémité du câble micro-USB sur le port micro-USB situé au bas de l'oreillette.
2. Branchez l'extrémité USB-A sur un port de chargement USB-A de votre ordinateur ou sur un adaptateur secteur.
3. Le témoin lumineux émettra une pulsation blanche pour indiquer le chargement.
4. Le témoin lumineux passera au blanc fixe une fois la batterie entièrement chargée.  
-2 heures pour charger entièrement la batterie.  
-5 minutes de charge vous offrent 1 heure de conversation.
5. Le casque peut être utilisé avec le récepteur et couplé via Bluetooth pendant le chargement.

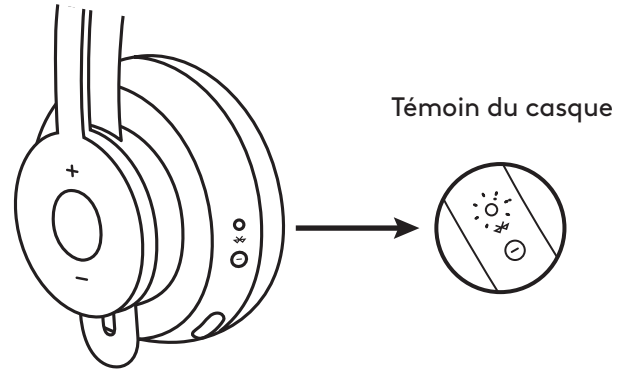

### Chargement via le chargeur sans fil Qi

1. Repliez le casque en orientant l'icône de chargement sans fil située sur l'oreillette vers l'extérieur.
2. Placez l'oreillette ayant l'icône de chargement sans fil sur n'importe quelle base de chargement sans fil Qi.
3. Le témoin lumineux émettra une pulsation blanche lors du chargement.
4. Le témoin lumineux passera au blanc fixe une fois la batterie entièrement chargée.  
-2 heures pour charger entièrement la batterie.

\*Base de chargement sans fil Qi non incluse.

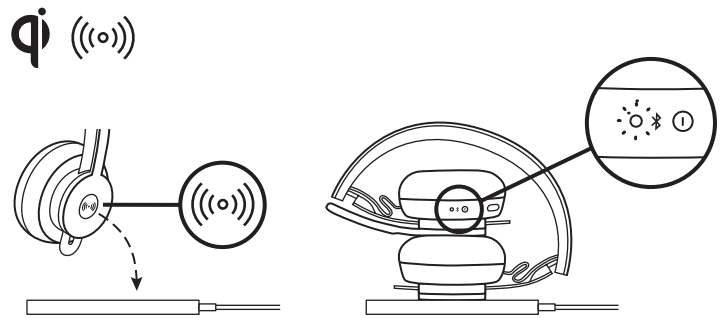

## APPLICATION LOGI TUNE

1. Téléchargez l'application Logi Tune sur l'Apple App Store® ou sur Google Play™ en recherchant "Logi Tune".



2. Parcourez le catalogue du produit pour en savoir plus sur votre casque et les commandes de l'application.  
-Appuyez sur **DÉMARRER** pour passer en mode de couplage Bluetooth®.
3. Suivez les instructions dans l'application pour continuer.

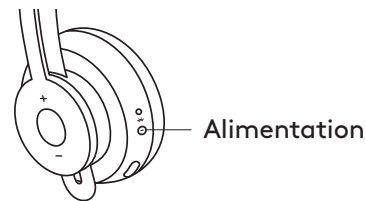

Dispositifs à proximité

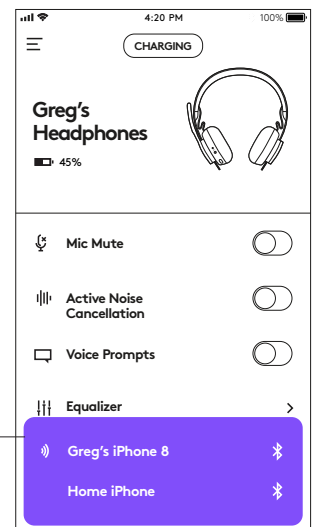

## NAVIGUER DANS L'APPLICATION LOGI TUNE

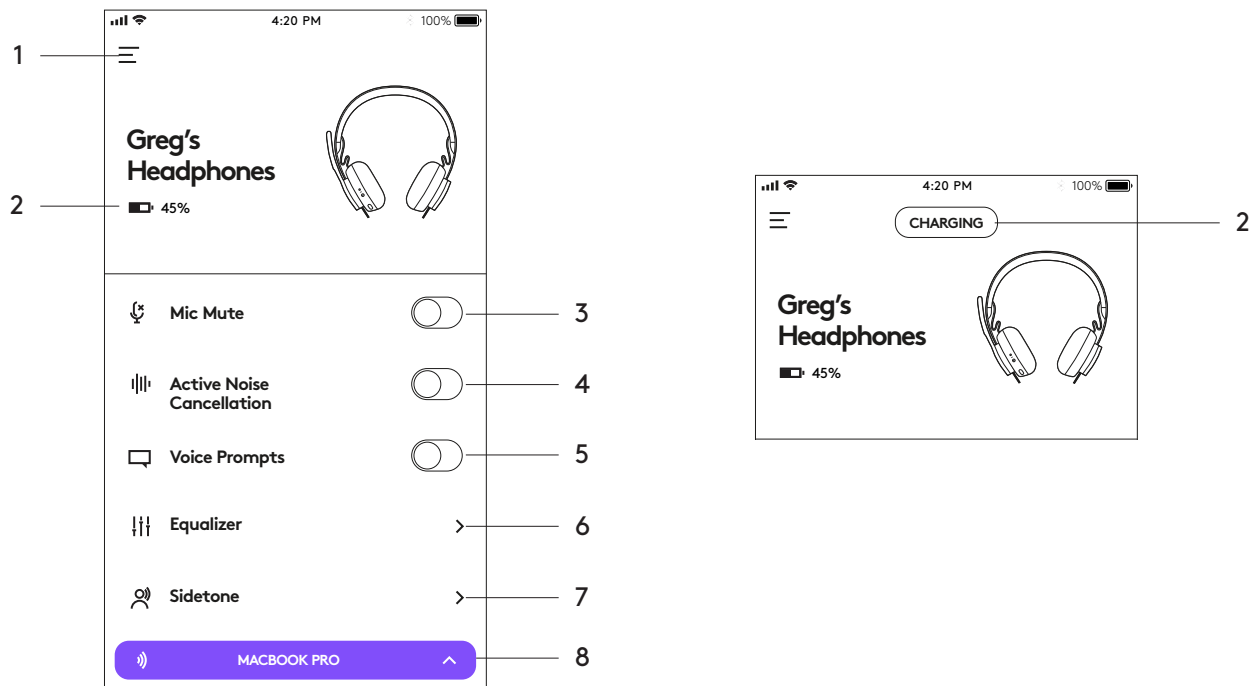

1. **Paramètres:** contrôle la langue de votre casque et règle les paramètres du mode veille.
  - Paramètres de veille: ajuste la durée après laquelle le casque se met hors/sous tension.
  - Paramètres de langue: sélectionne la langue de votre casque.
2. **Notifications d'état:** permet de vérifier la charge de la batterie et les notifications de charge.
3. **Sourdine du micro:** met votre microphone en sourdine ou l'active.
4. **Suppression de bruit active:** active/désactive la suppression de bruit active.
5. **Annonces vocales:** active/désactive les notifications vocales.
6. **Égaliseur:** déplace les curseurs vers le haut et le bas pour créer des réglages d'égaliseur personnels. Nommez et enregistrez jusqu'à trois réglages d'égaliseur personnels.
7. **Tonalité:** augmente ou diminue le volume de votre propre voix.
8. **État du dispositif:** sachez quels dispositifs actifs sont connectés à votre casque et diffusent.

## RÉGLAGE DE LA TONALITÉ

La **tonalité** vous permet d'entendre votre propre voix lors des conversations pour que vous sachiez si vous parlez trop fort. Dans l'application Logi Tune, sélectionnez la fonctionnalité Tonalité, puis réglez la molette en conséquence.

- Une valeur plus élevée signifie que vous entendrez plus de sons externes.
- Une valeur plus faible signifie que vous entendrez moins de sons externes.

## MINUTEUR DE MISE EN VEILLE AUTOMATIQUE

Par défaut, votre casque se mettra automatiquement hors tension s'il n'est pas utilisé pendant une heure. Ajustez le minuteur de mise en veille dans l'application Logi Tune.

## RÉINITIALISATION DE VOTRE CASQUE

Pour réinitialiser votre casque à son état d'origine, mettez le casque sous tension, maintenez les boutons ANC et volume "-" enfoncés pendant 5 secondes. Le casque est réinitialisé avec succès lorsqu'il s'éteint et que le témoin lumineux s'éteint.

## MISE À JOUR DE VOTRE CASQUE

1. Il est recommandé de mettre à jour votre casque et votre récepteur. Pour ce faire, téléchargez Logi Tune Desktop et suivez les étapes. Vous le trouverez à l'adresse [www.logitech.com/support/zonewirelessdownloads](http://www.logitech.com/support/zonewirelessdownloads)
2. Pour mettre uniquement votre casque à jour, utilisez l'application Logi Tune. Accédez à "À propos" et cliquez sur **METTRE À JOUR**. Le casque doit être allumé et couplé avec votre dispositif mobile.

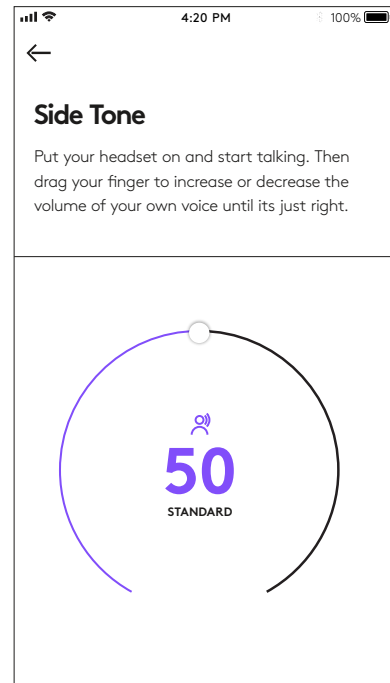



# LOGITECH ZONE WIRELESS

Guía de configuración

## COMPONENTES DEL PRODUCTO

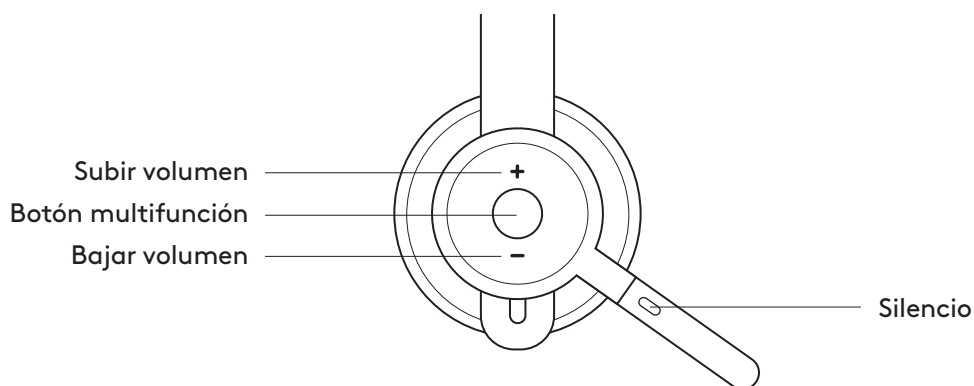
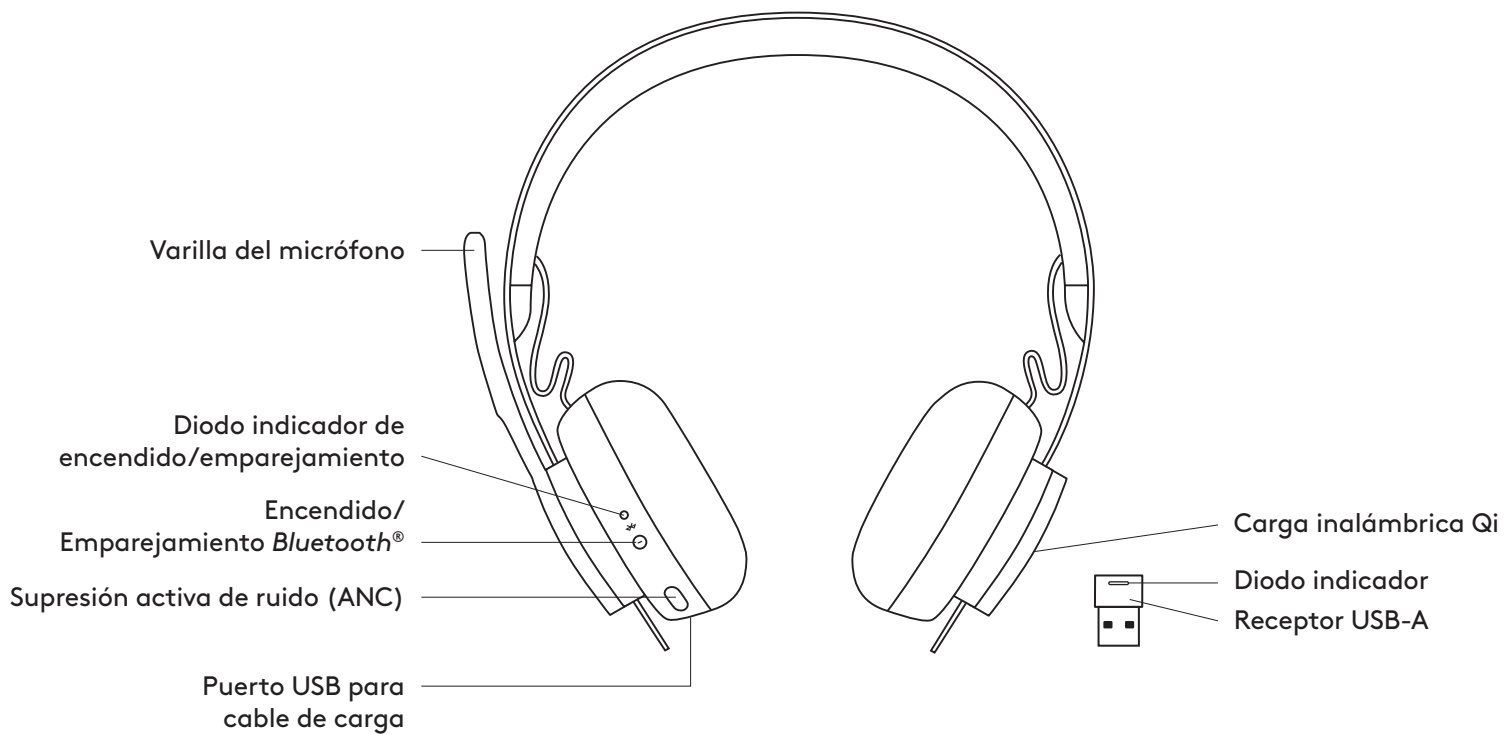

## CONTENIDO DE LA CAJA

1. Audífonos con micrófono
2. Receptor USB-A
3. Cable de carga micro USB-A
4. Bolsa
5. Documentación del usuario

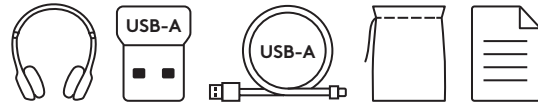

## APLICACIÓN LOGI TUNE

Descarga la aplicación Logi Tune desde App Store® de Apple o Google Play™.

1. **Controles de audífonos con micrófono:** Activa o desactiva el silencio de los audífonos y controla la cancelación de ruido con una pulsación.
2. **Actualizaciones inalámbricas:** Recibe notificaciones cuando haya actualizaciones de funciones.
3. **Estado de dispositivo:** Averigua si tus dispositivos están conectados a los audífonos y hacen streaming.
4. **Configuración:** Controla el idioma de los audífonos y configura ajustes de suspensión automática.
5. **Notificaciones de estado:** Silencio, nivel de carga y notificaciones de carga.
6. **Ajustes de inmersión:** Ajustes de tono lateral para oír tu propia voz con el volumen correcto y preajustes de ecualizador personalizables.



## ENCENDIDO/APAGADO

1. Mantén presionado el botón de encendido durante 1 segundo.
2. El diodo muestra luz blanca al encenderse los audífonos. Si no hay ningún dispositivo conectado, el diodo emitirá destellos lentos.

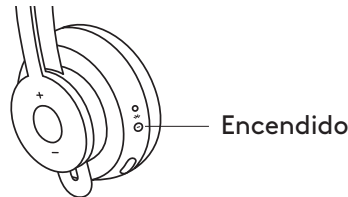

## EMPAREJAMIENTO MEDIANTE BLUETOOTH®

1. Presiona el botón de encendido durante 2 segundos. El diodo emitirá destellos blancos rápidos.
2. Abre la configuración de Bluetooth® en el dispositivo.
3. Selecciona Zone Wireless en dispositivos detectables.
4. Cuando se complete el emparejamiento, el diodo permanecerá iluminado en blanco.

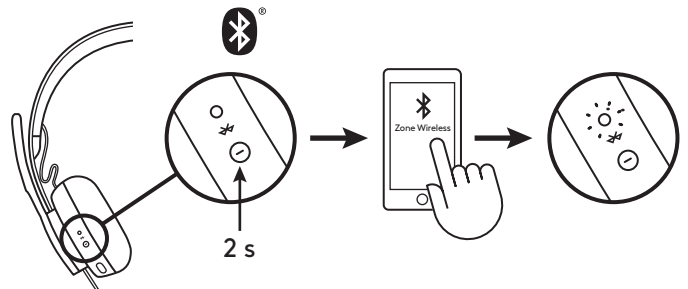

## EMPAREJAMIENTO MEDIANTE RECEPTOR USB

1. Inserta el receptor en el puerto USB-A de la computadora.
2. Cuando se complete el emparejamiento, el diodo del receptor permanecerá iluminado en blanco. El diodo de los audífonos se iluminará con luz blanca permanente.

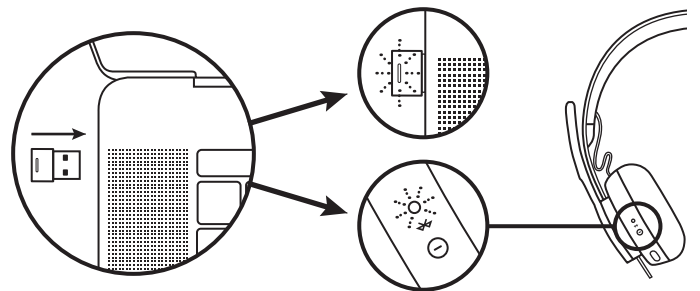

## AJUSTAR LOS AUDÍFONOS

1. Ajusta los audífonos deslizando las copas hacia arriba o hacia abajo en la diadema.
2. Esta operación puede resultar más fácil si tienes los audífonos puestos. Mueve las copas hacia arriba y hacia abajo en la diadema hasta que las notes cómodamente asentadas sobre las orejas.

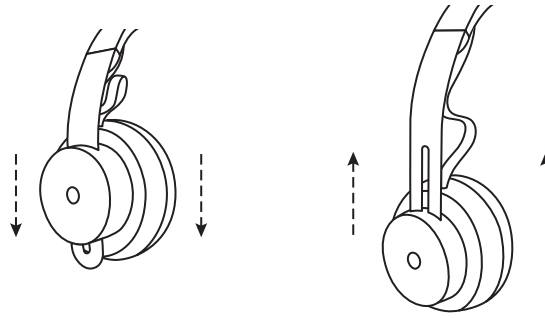

## AJUSTAR LA VARILLA DEL MICRÓFONO

1. La varilla del micrófono gira 270 grados. Se puede colocar en el lado derecho o el izquierdo. El canal de audio cambiará automáticamente, dependiendo de la orientación del micrófono.
2. Varilla flexible: ajusta la posición de la varilla para capturar mejor la voz.

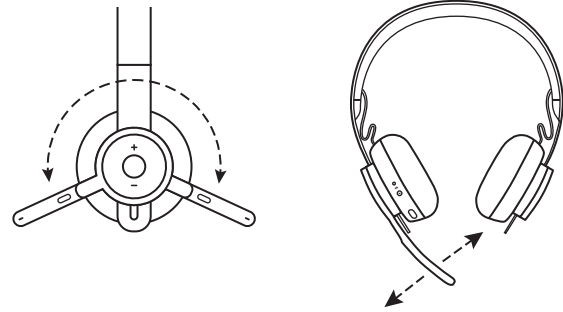

## CONTROLES DE LOS AUDÍFONOS

	Uso	Botón	Acción
<b>Llamada</b>	Responder/Finalizar	Multifunción	Presiona una vez
	Rechazar	Multifunción	Pulsación de 2 segundos
<b>Música*</b>	Reproducir/Pausa	Multifunción	Presiona dos veces
	Avance de pista	Multifunción y "+"	Pulsación de 1 segundo
	Retroceso de pista	Multifunción y "-"	Pulsación de 1 segundo
<b>Estado de audífonos</b>	Comprobar conectividad y carga de batería	"+" y "-"	Pulsación de 1 segundo
<b>Asistente de voz (Siri, Asistente de Google)</b>		Multifunción	Pulsación de 2 segundos

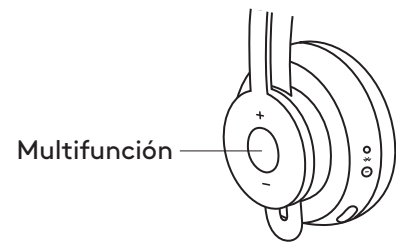

\* La funcionalidad depende del tipo de aplicación. Puede que los controles de música no funcionen con aplicaciones web. Cuando haya dos dispositivos conectados, tendrá prioridad el conectado mediante Bluetooth.

\* Sugerencia: Controles de tono lateral y ecualizador de música disponibles en la aplicación Logi Tune.

## SILENCIO

Girar hacia arriba la varilla del micrófono para silenciarlo

Girar hacia abajo la varilla del micrófono para activarlo

Las notificaciones de voz indican si el micrófono está silenciado o no

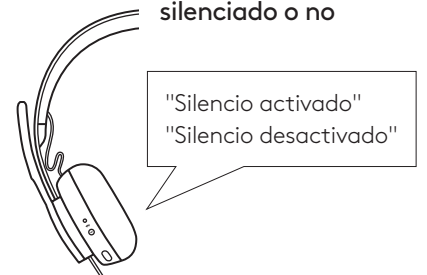
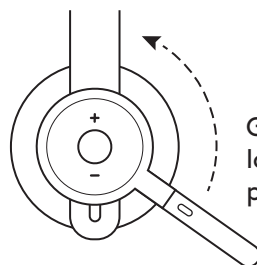
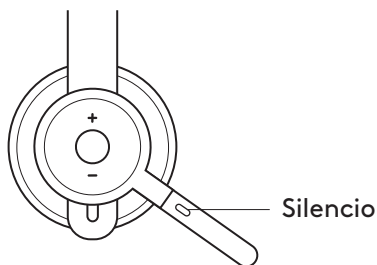

## SUPRESIÓN ACTIVA DE RUIDO (ANC)

La función de supresión bloquea el ruido del entorno para mejorar la concentración del usuario.

1. Presiona el botón ANC en el lateral de la copa del audífono.
2. Habrá notificaciones de voz al activar y desactivar la supresión de ruido. Las notificaciones se pueden desactivar en la aplicación Logi Tune.

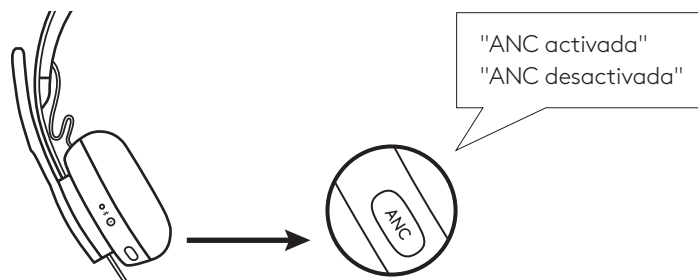

## DIODO DE AUDÍFONOS

Diodo	Estado
BLANCO permanente	Audífonos encendidos o totalmente cargados
Efecto de respiración BLANCO	Carga en curso
Pulsos BLANCOS rápidos	Modo de emparejamiento Bluetooth®
Pulsos BLANCOS lentos	No hay dispositivos emparejados
ROJO permanente	Carga de batería baja
Pulsos ROJOS rápidos	Modo de emparejamiento Bluetooth® con carga baja
Pulsos ROJOS lentos	No hay dispositivos emparejados y carga baja

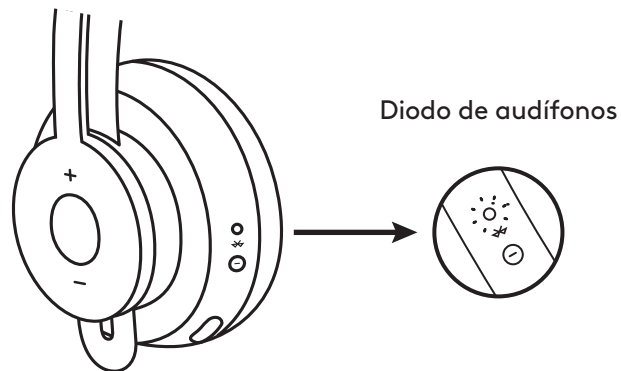

## DIODO DEL RECEPTOR

Diodo	Estado
Destellos BLANCOS rápidos	Modo de emparejamiento
BLANCO permanente	Emparejado
Repetición de destellos BLANCOS	Llamada entrante
ROJO permanente	Silencio activado

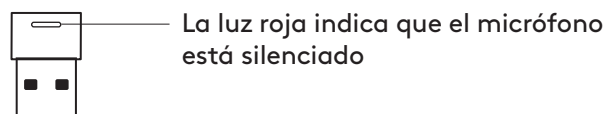

## CARGA EN CURSO

Los audífonos con micrófono se apagan automáticamente cuando están inactivos. El ajuste del temporizador de suspensión se puede cambiar en la aplicación Logi Tune.

El diodo de los audífonos se iluminará en ROJO cuando el nivel de carga sea bajo.

### Cargar mediante el cable USB

1. Conecta el extremo del cable micro USB al puerto micro USB en la parte inferior de la copa.
2. Conecta el extremo USB-A al puerto de carga USB-A de la computadora o al adaptador de CA.
3. El diodo realizará un efecto de respiración con luz blanca durante la carga.
4. La luz será blanca permanente cuando los audífonos estén totalmente cargados.
  - La carga completa tarda dos horas.
  - Cinco minutos de carga proporcionan una hora de uso de voz.
5. Durante la carga, los audífonos se pueden usar con el receptor y emparejados mediante Bluetooth.

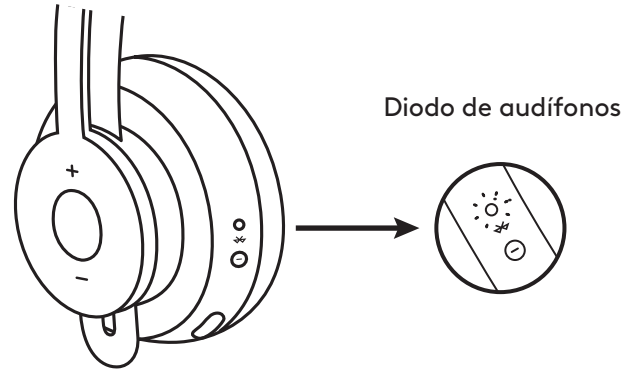

### Cargar mediante carga inalámbrica Qi

1. Pliega los audífonos de modo que el icono de carga inalámbrica de la copa se oriente hacia el exterior.
2. Coloca la copa con el icono de carga inalámbrica sobre cualquier base de carga inalámbrica Qi.\*
3. El diodo realizará un efecto de respiración con luz blanca durante la carga.
4. La luz será blanca permanente cuando los audífonos estén totalmente cargados.
  - La carga completa tarda dos horas.

\* La base de carga inalámbrica Qi no se incluye con el producto.

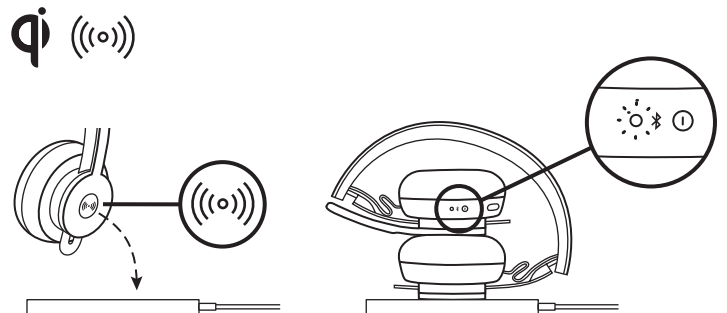

## APLICACIÓN LOGI TUNE

1. Haz una búsqueda de "Logi Tune" para descargar la aplicación Logi Tune desde las tiendas App Store® de Apple o Google Play™.
2. Examina el carrusel de productos para obtener más información sobre los audífonos y los controles de la aplicación.
  - Presiona **EL BOTÓN DE INICIO** para activar el modo de emparejamiento *Bluetooth*®.
3. Para continuar, sigue las instrucciones de la aplicación.

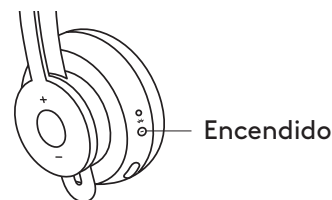

Dispositivos cercanos

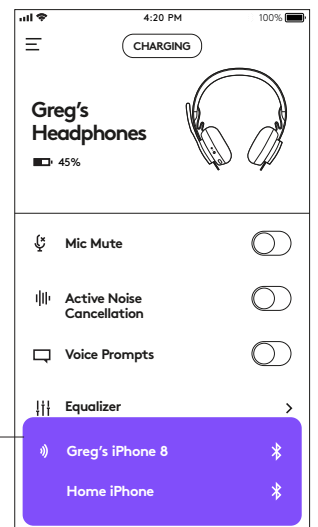

## NAVEGAR POR LA APLICACIÓN LOGI TUNE

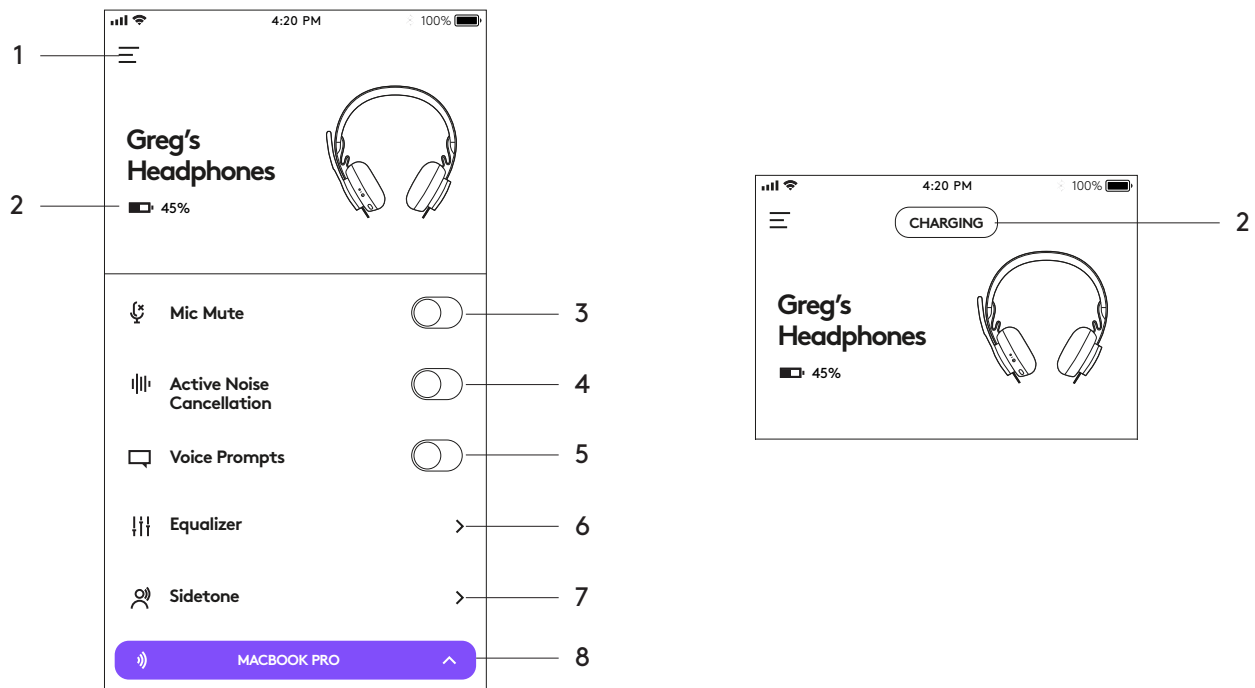

- 1. Configuración:** Controla el idioma de los audífonos y configura ajustes de suspensión.
  - Ajustes de suspensión: Indican cuándo se deben apagar/encender los audífonos.
  - Ajustes de idioma: Selecciona el idioma de los audífonos.
- 2. Notificaciones de estado:** Indican el nivel de carga de la batería y las notificaciones de la operación de carga.
- 3. Silencio de micrófono:** Desactiva o activa el micrófono.
- 4. Supresión activa de ruido:** Desactiva o activa la supresión de ruido.
- 5. Mensajes de voz:** Desactiva o activa las notificaciones de voz.
- 6. Ecualizador:** Mueve hacia arriba o hacia abajo los controles deslizantes para crear ajustes propios. Puedes asignar un nombre y guardar hasta tres configuraciones de EQ personales.
- 7. Tono lateral:** Aumenta o reduce el volumen de tu propia voz.
- 8. Estado de dispositivo:** Averigua si tus dispositivos están conectados a los audífonos y hacen streaming.

## AJUSTAR EL TONO LATERAL

El **tono lateral** permite escuchar la propia voz durante las conversaciones, para comprobar el volumen de voz utilizado. En la aplicación Logi Tune, selecciona la función de tono lateral y ajusta el control giratorio.

- Un número alto significa que se oye más sonido externo.
- Un número bajo significa que se oye menos sonido externo.

## TEMPORIZADOR DE SUSPENSIÓN AUTOMÁTICA

De forma predeterminada, los audífonos se apagarán automáticamente cuando lleven una hora sin usarse. Ajusta el temporizador de suspensión en la aplicación Logi Tune.

## RESTABLECER LOS AUDÍFONOS

Para restablecer el estado original de los audífonos, enciéndelos y mantén presionados el botón ANC y el botón de volumen '-' durante 5 segundos. Si los audífonos se reinician correctamente, se apagarán y también se apagará el diodo correspondiente.

## ACTUALIZAR LOS AUDÍFONOS

1. Es aconsejable actualizar tanto los audífonos como el receptor. Para ello, descarga Logi Tune Desktop y sigue los pasos indicados. Éste es el vínculo para descargar [www.logitech.com/support/zonewirelessdownloads](http://www.logitech.com/support/zonewirelessdownloads)
2. Para actualizar únicamente los audífonos, usa la aplicación Logi Tune. En "Acerca de" haz click en **ACTUALIZAR**. Los audífonos deben estar encendidos y emparejados con el dispositivo móvil.

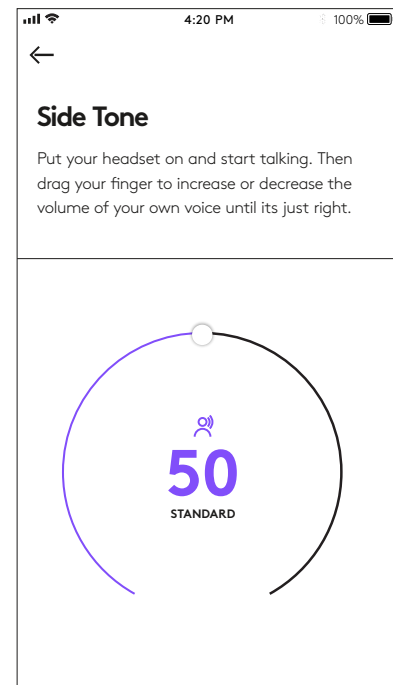

# LOGITECH ZONE WIRELESS

Guia de instalação

## CONHEÇA O SEU PRODUTO

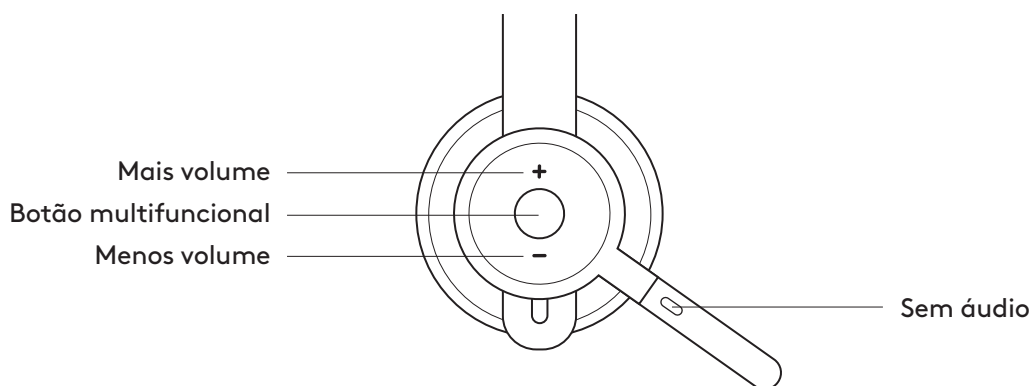



## O QUE A CAIXA CONTÉM

1. Headset
2. Receptor USB-A
3. Cabo de carregamento USB-A
4. Bolsa para transporte
5. Documentação do usuário

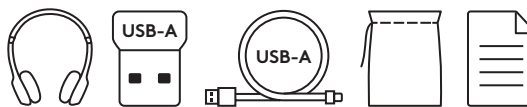

## APLICATIVO LOGI TUNE

Download do Logi Tune App na Apple App Store® ou Google Play™

1. **Controles no headset:** Ative ou desative o som do seu headset e controle o cancelamento de ruído com um toque.
2. **Atualizações sem fio:** Seja notificado quando houver uma atualização dos recursos mais recentes.
3. **Status do dispositivo:** Conheça os seus dispositivos ativos conectados ao seu headset e realizando streaming.
4. **Configurações:** Controle os idiomas do seu headset e ajuste quando o headset entrar em repouso automático.
5. **Notificações de status:** Status de mudo, nível de bateria e notificações de carregamento.
6. **Ajustes de imersão:** Configurações do Sidetone para ouvir sua própria voz no volume correto e predefinições de EQ para serem ajustadas ou personalizadas.

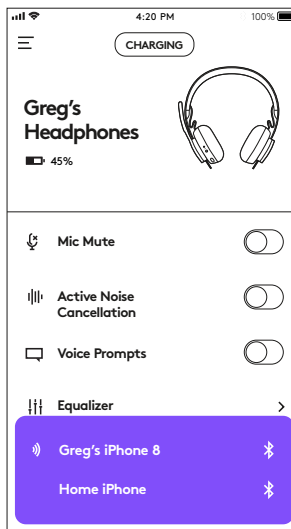

## LIGADO/DESLIGADO

1. Pressione o botão liga/desliga por 1 segundo.
2. Uma vez ligado, o indicador luminoso fica branco. Se nenhum dispositivo estiver conectado, ele piscará lentamente em branco.

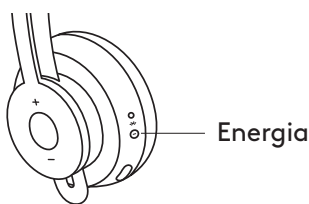

## PAREAMENTO VIA BLUETOOTH®

1. Pressione o botão liga/desliga por 2 segundos. O indicador luminoso piscará rapidamente em branco.
2. Abra as configurações do Bluetooth® no seu dispositivo.
3. Selecione o *Zone Wireless* em dispositivos detectáveis.
4. Uma vez pareado com sucesso, o indicador luminoso ficará branco estável.

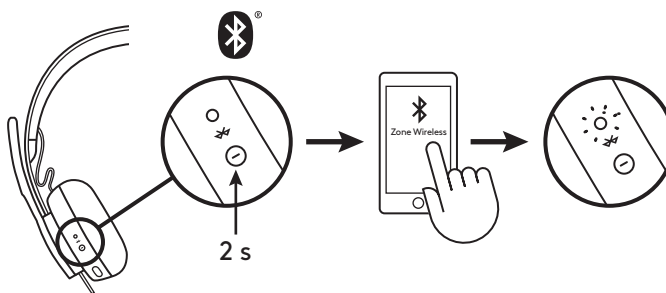

## PAREAMENTO VIA RECEPTOR USB

1. Insira o receptor na porta USB-A do computador.
2. Uma vez pareado com sucesso, o indicador luminoso no receptor permanecerá branco. Indicador de luz no headset ficará branco.

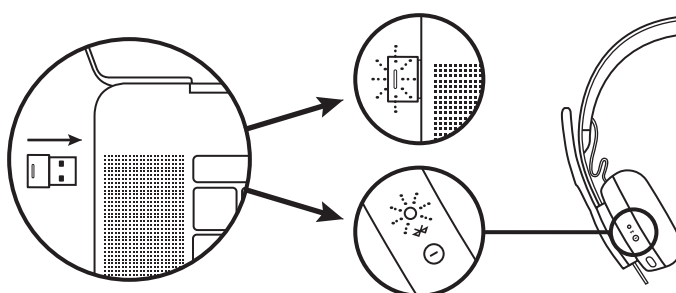

## AJUSTE DO HEADSET

1. Ajuste o headset deslizando os fones de ouvido para cima e para baixo na faixa de cabeça.
2. Pode ser mais fácil ajustar o fone de ouvido na cabeça. Mova os fones de ouvido para cima e para baixo no arco de cabeça até que eles se acomodem confortavelmente em seus ouvidos.

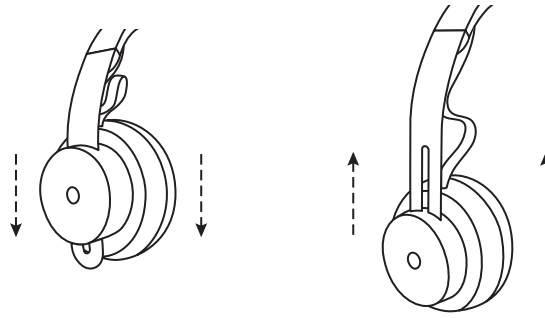

## AJUSTE O BRAÇO DO MICROFONE

1. O braço do microfone gira 270 graus. Use-o no lado esquerdo ou direito. O canal de áudio mudará automaticamente, dependendo da direção em que você estiver usando o microfone.
2. Braço do microfone flexível - ajuste o local do braço para capturar melhor a voz.

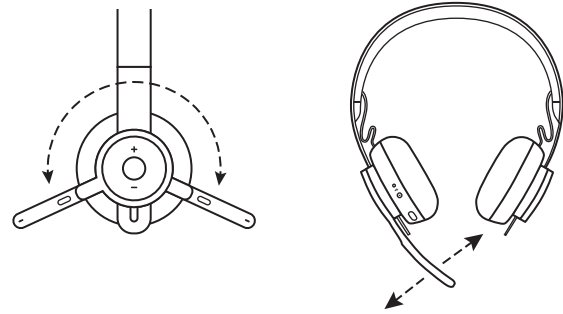

## CONTROLES NO HEADSET

	Uso	Botão	Comportamento
<b>Chamar</b>	Atender/encerrar	Multifunção	Pressione uma vez
	Rejeitar	Multifunção	Pressione por 2 seg
<b>Música*</b>	Reproduzir/Pausar	Multifunção	Pressione duas vezes
	Faixa seguinte	Multifunção e "+"	Pressione por 1 seg
	Faixa anterior	Multifunção e "-"	Pressione por 1 seg
<b>Status do headset</b>	Verifique a conectividade e a duração da bateria	"+" e "-"	Pressione por 1 seg
<b>Assistente de voz (Siri, Google Assistant)</b>		Multifunção	Pressione por 2 seg

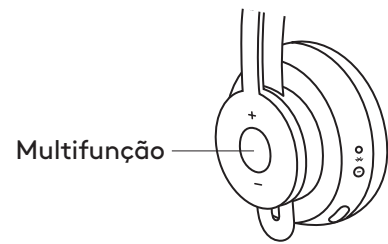

\* Funcionalidade depende dos tipos de aplicativo. Controles de música podem não ser funcionais com aplicativos baseados na Web. Quando dois dispositivos estão conectados, a conexão via Bluetooth será priorizada sobre o receptor.

\* Dica: Headset Sidetone e controles Music EQ disponíveis no aplicativo Logi Tune.

## MUDO

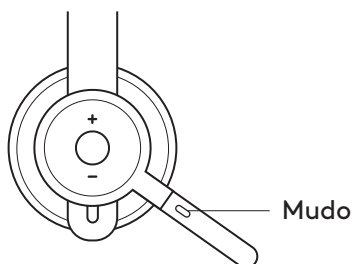

Mova o braço do microfone para cima para ativar mudo



Notificações de voz indicam quando o microfone mudo é ativado/desativado

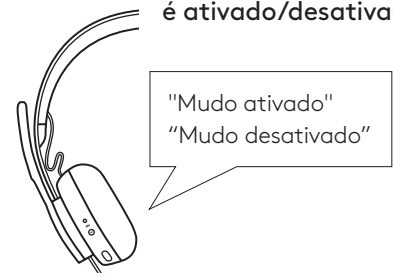

## CANCELAMENTO DE RUÍDO ATIVO (ANC)

O ANC bloqueia o ruído ao seu redor para ajudá-lo a se concentrar no trabalho.

1. Pressione o botão ANC na lateral do fone de ouvido.
2. Haverá notificações de voz ao ligar e desligar o ANC. Elas podem ser desativadas no aplicativo Logi Tune.

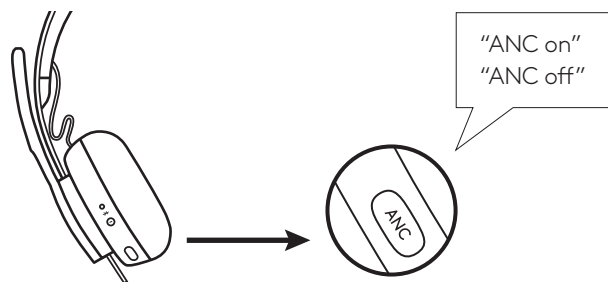

## LUZ INDICADORA DE HEADSET

Luz	Status
Branco ESTÁVEL	Ligado ou totalmente carregado
Branco piscando	Bateria carregando
BRANCO piscando rápido	Modo de pareamento Bluetooth®
BRANCO piscando lento	Nenhum dispositivo pareado
Vermelha ESTÁVEL	Bateria fraca
VERMELHO piscando rápido	Modo de pareamento Bluetooth® com bateria fraca
VERMELHO piscando lento	Nenhum dispositivo pareado com bateria fraca

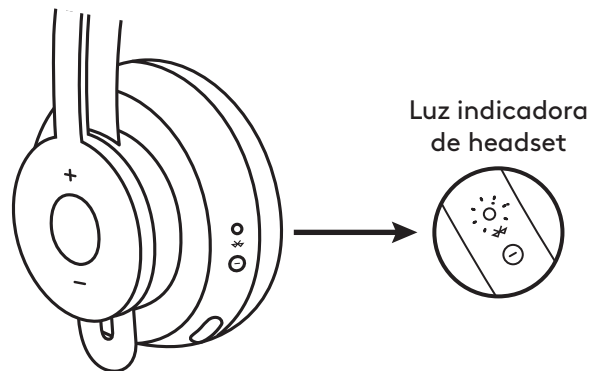

## LUZ INDICADORA DO RECEPTOR

Luz	Status
BRANCO piscando rápido	Modo de pareamento
Branco ESTÁVEL	Pareado
Repetição intermitente ligada e desligada em BRANCO	Chamada recebida
Vermelha ESTÁVEL	Mudo ativado



A luz vermelha indica que o microfone está no mudo

## CARREGANDO

Headset desliga automaticamente quando ocioso.  
O timer de suspensão pode ser alterado no aplicativo Logi Tune.

O indicador de luz do fone de ouvido ficará vermelho quando a bateria estiver fraca.

### Carregando via cabo USB

1. Conecte a extremidade do cabo micro USB à porta micro USB na parte inferior do fone.
2. Conecte a extremidade USB-A a uma porta de carregamento USB-A no computador ou adaptador AC.
3. A luz indicadora será uma luz branca que pulsa para carregar.
4. O indicador branco mudará para branco estável quando totalmente carregado.
  - A bateria é totalmente carregada em 2 horas.
  - 5 minutos de carregamento oferecem 1 hora de conversação.
5. O headset pode ser usado com o receptor e pareado com Bluetooth durante o carregamento.

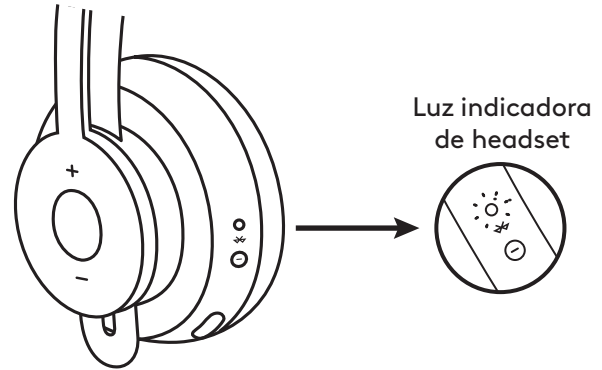

### Carregando via carregador sem fio Qi

1. Dobre o headset com o ícone de carregamento sem fio no fone para o lado de fora.
2. Coloque o fone com o ícone de carregamento sem fio em cima de qualquer base de carregamento sem fio do Qi.\*
3. A luz indicadora será uma luz branca que pulsa quando estiver carregando.
4. O indicador branco mudará para branco estável quando totalmente carregado.
  - 2 horas carregam totalmente a bateria.

\* Base de carregamento sem fio Qi não está incluída.

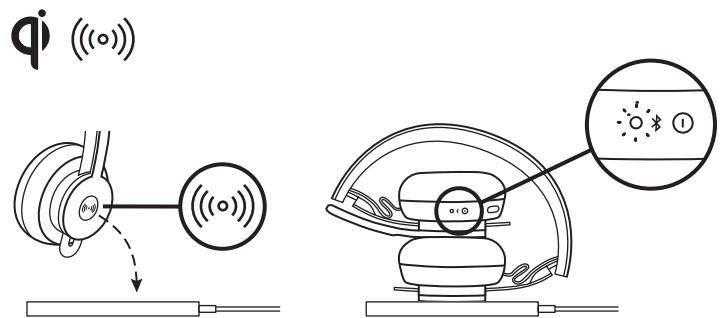

## APLICATIVO LOGI TUNE

1. Download do aplicativo Logi Tune na Apple App Store® ou Google Play™ pesquisando por "Logi Tune".



2. Analise o carrossel de produtos para saber mais sobre headsets e controles do aplicativo.
  - Pressione **COMEÇAR** para entrar no modo de emparelhamento de Bluetooth®.
3. Para continuar, siga as instruções no aplicativo.

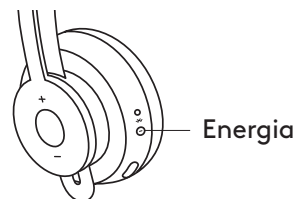

Dispositivos próximos

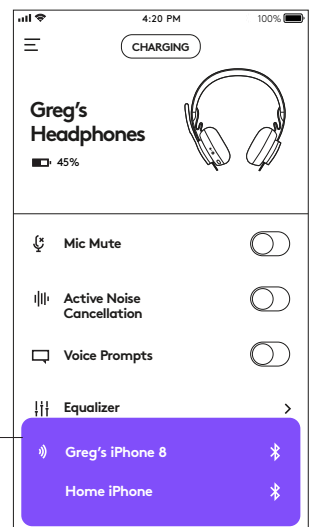

## NAVEGUE PELO LOGI TUNE APP

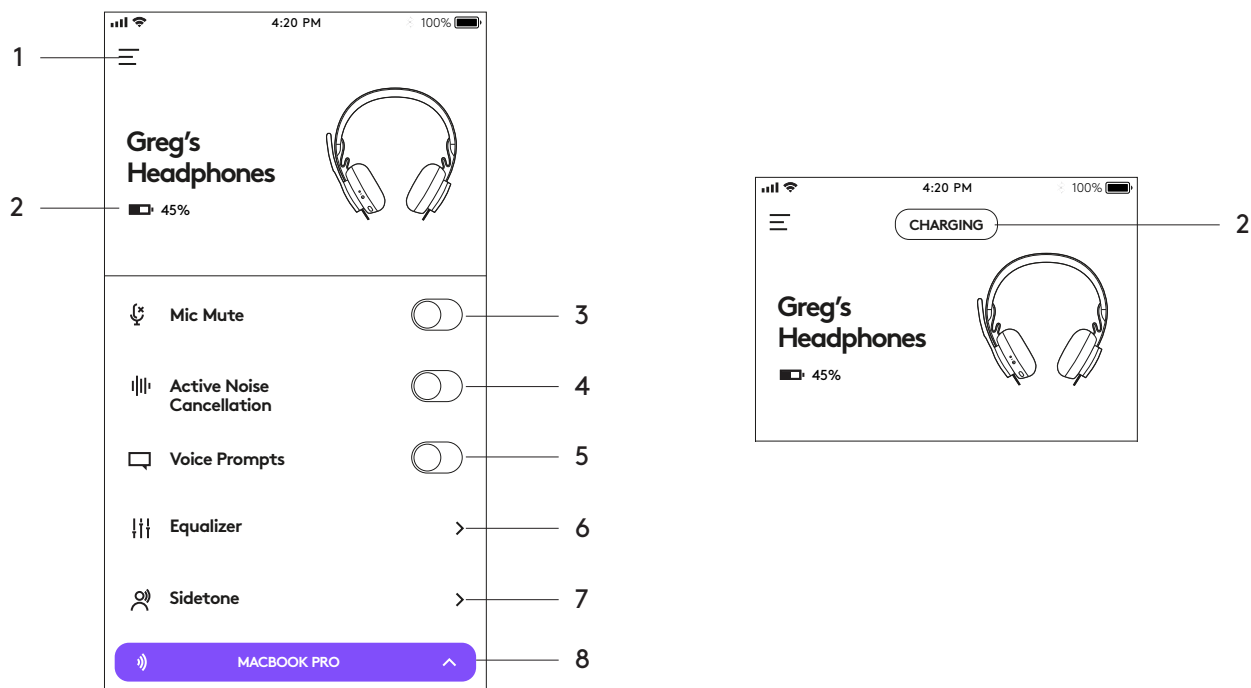

- Configurações:** Controle os idiomas do seu headset e ajuste quando o headset deve entrar no modo de suspensão.
  - Configurações de suspensão: Ajuste quando o headset é ligado/desligado.
  - Configurações de idioma: Selecione o idioma do headset.
- NOTIFICAÇÕES DE STATUS** Verifique o nível da bateria e o indicador de carga.
- Microfone mudo:** Ativar ou desativar o mudo do microfone.
- Cancelamento de ruído ativo:** Ativar/desativar o cancelamento de ruído ativo.
- Alertas de voz:** Ativar/desativar notificações de voz.
- Equalizador:** Mova os faders para cima e para baixo para criar configurações de EQ personalizadas. Nomeie e salve até três configurações de EQ pessoais.
- Sidetone:** Aumentar ou diminuir o volume da sua própria voz.
- Status do dispositivo:** Conheça os seus dispositivos ativos conectados ao seu headset e realizando streaming.

## AJUSTANDO SIDETONE

O Sidetone permite que você ouça sua própria voz durante as conversas, assim você fica ciente de quão alto está falando. No aplicativo Logi Tune, selecione o recurso lateral e ajuste o seletor de acordo.

- Um número maior significa que você ouve mais som externo.
- Um número menor significa que você ouve menos som externo.

## TEMPORIZADOR AUTO SUSPENSÃO

Por padrão, o headset será desligado automaticamente quando não estiver em uso por uma hora. Ajuste o timer de suspensão no aplicativo Logi Tune.

## RESETAR O HEADSET

Para resetar o headset de volta ao estado original, ligue o headset, mantenha pressionado o botão ANC e o botão de volume '-' por 5 segundos. O headset será reiniciado com sucesso quando for desligado e a luz indicadora for desligada.

## ATUALIZE O HEADSET

1. Recomenda-se atualizar tanto o headset quanto o receptor. Para fazê-lo, faça download do utilitário Firmware e siga as etapas. Link encontrado em [www.logitech.com/support/zonewirelessdownloads](http://www.logitech.com/support/zonewirelessdownloads)
2. Para atualizar apenas seu headset, use o aplicativo Logi Tune. Vá para 'Sobre' e clique em ATUALIZAR. Ele deve estar ligado e pareado com seu dispositivo móvel.

